

# 表面実装型水晶振動子/MHz帯水晶振動子(カーエレクトロニクス用)

## DSX221G

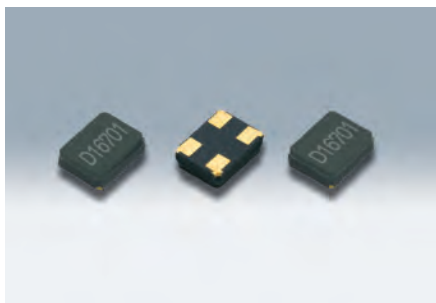

DSX221G

原寸大

### ■ 特長

- 2520サイズ、厚さ0.75mm、小型・薄型・軽量のSMD水晶振動子
- 耐熱性に優れ高精度、高信頼性
- 12~64MHzの低周波から幅広い周波数に対応
- 防湿梱包管理が不要  
Moisture Sensitivity Level:LEVEL 1 (IPC/JEDEC J-STD-033)
- AEC-Q200準拠



### ■ 用途

- Bluetooth、無線LAN、GPS/GNSSなどの車載用無線
- キーレスエントリー、安全装置、マルチメディアデバイスなど

### ■ 一般仕様

項目	型名	DSX221G				
		12~13MHz	13~16MHz	16~20MHz	20~27MHz	27~64MHz
周波数範囲		12~13MHz	13~16MHz	16~20MHz	20~27MHz	27~64MHz
オーバートーン次数		Fundamental				
負荷容量		8pF, 10pF, 12pF				
励振レベル		10μW (200μW max.)				
周波数偏差		±30×10 <sup>-6</sup> (at 25℃)				
直列抵抗		300Ω max.	200Ω max.	150Ω max.	120Ω max.	100Ω max.
周波数温度特性		±100×10 <sup>-6</sup> /-40~+125℃ (Ref. to 25℃)				
保存温度範囲		-40~150℃				
信頼性仕様		AEC-Q200				
梱包単位		3000pcs./reel(φ180)				

その他の仕様、または特殊仕様については営業窓口にお問い合わせください。

[mm]

### ■ 外形寸法

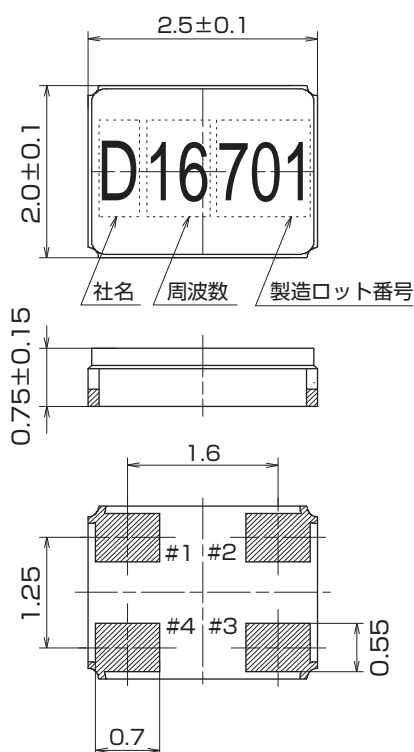

### ■ 内部接続

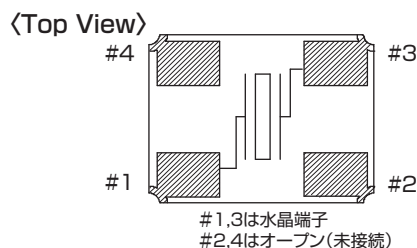

### ■ ランドパターン(参考)

